

■ **Borer-Skilifte für Skifahrer, Snowboarder und Snowtubing**

■ **Les skilifts de Borer pour les skieurs, pour qui fait snowboard et snowtubing**



■ **I ski-lift di Borer per sciatori, per chi fa snowboard e snowtubing**

■ **Borer Ski-Lifts for Skiers, Snowboarders, and Snowtubing**

Im täglichen Einsatz bei unzähligen Liftgesellschaften, Hotels, Skischulen usw. beweisen die Borer-Skilifte ihre Qualität und ihre Flexibilität. Unsere zuverlässigen Lifte sind weltweit in Betrieb und zeichnen sich aus durch:

- Förderleistungen bis max. 720 Personen/Std.
- elektronische Überfahrtsicherung
- variable Geschwindigkeiten (optional)
- höhenverstellbare Stationen bis 2,5 m
- Antrieb mit Benzinmotor (optional)
- Feuerverzinkung als Rostschutz
- einfaches Auf- und Abbauen
- niedrige Betriebskosten
- schnelle Amortisation

Les skilifts de Borer sont appréciés par les hôtels, écoles de ski, etc., pour leur qualité et flexibilité. Nos lifts sont en service dans le monde entier et se distinguent pour:

- capacité de transport jusqu'à 720 personnes à l'heure
- dispositif de sécurité électrique
- vitesses variables (optional)
- réglage en hauteur des stations jusqu'à 2,5 m
- entraînement avec moteur à essence (optional)
- protection antirouille zinguée
- installation facile et rapide
- coûts de fonctionnement bas
- amortissement rapide

**Star**

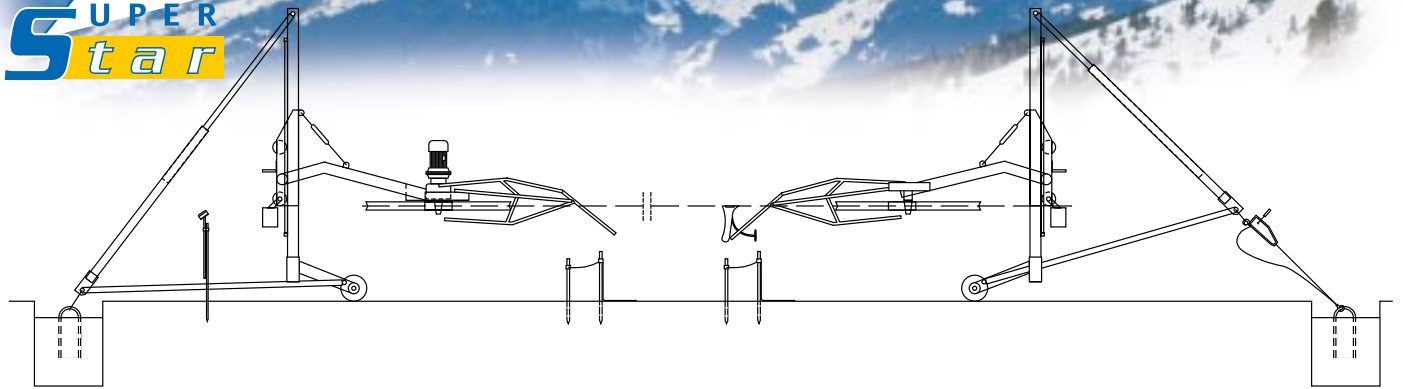

Beim Skilift **Super-Star** können die beiden Stationen bei gespanntem Schleppseil in der Höhe verstellt werden.

Dans le cas du skilift **Super-Star** on peut le régler en hauteur des deux stations au moyen d'un câble tiré.

Nel caso dello ski-lift **Super-Star** l'altezza delle due stazioni può essere regolata in caso di cavo di trazione steso.

In case of the **Super-Star** ski-lift, the height of both stations can be adjusted with the tow-rope taut.

**Star**

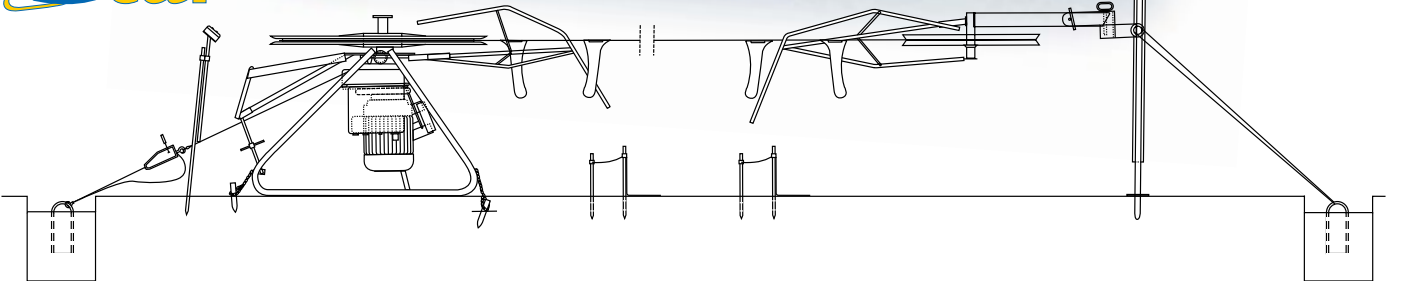

Der Skilift **Star** bietet gutes Handling dank einem montagefreundlichen Schlittenchassis sowie einer in der Höhe verstellbaren Umlenkstation.

Le puissant skilift **Star** offre un entretien pratique grâce à un châssis traîneau et une station de renvoi avec réglage de l'hauteur.

Il potente ski-lift **Star** offre una manutenzione pratica grazie ad un telaio a slitta nonché una stazione rinvio con altezza regolabile.

The **Star** power package offers perfect handling thanks to an easy-to-assemble slide chassis as well as a vertically adjustable idler station.

I ski-lift di Borer provano nell'utilizzo quotidiano presso innumerevoli società di lift, alberghi e scuole di sci, ecc., la loro qualità e flessibilità. I nostri lift funzionano nel mondo intero e si contraddistinguono per:

- capacità di trasporto fino a 720 persone l'ora
- dispositivo di sicurezza elettronico
- velocità variabili (opzionale)
- regolazione dell'altezza delle stazioni fino a 2,5 m
- azionamento con motore a benzina (opzionale)
- zinco in quanto antiruggine
- montaggio facile e veloce
- bassi costi di funzionamento
- rapida ammortizzazione

Borer ski-lifts time and again prove their quality and flexibility in daily use for countless lift companies, hotels, ski-schools, etc. Our reliable lifts are in use all over the world and characterized by:

- a hauling capacity of up to 720 pers./h max.
- electronic overshoot safeguards
- variable speeds (optional)
- adjustable stations up to 2.5 m
- petrol-driven operation (optional)
- hot galvanizing for rust proofing
- easy to put up and dismantle
- low operating costs
- quick amortization



**SUPER  
Mini**

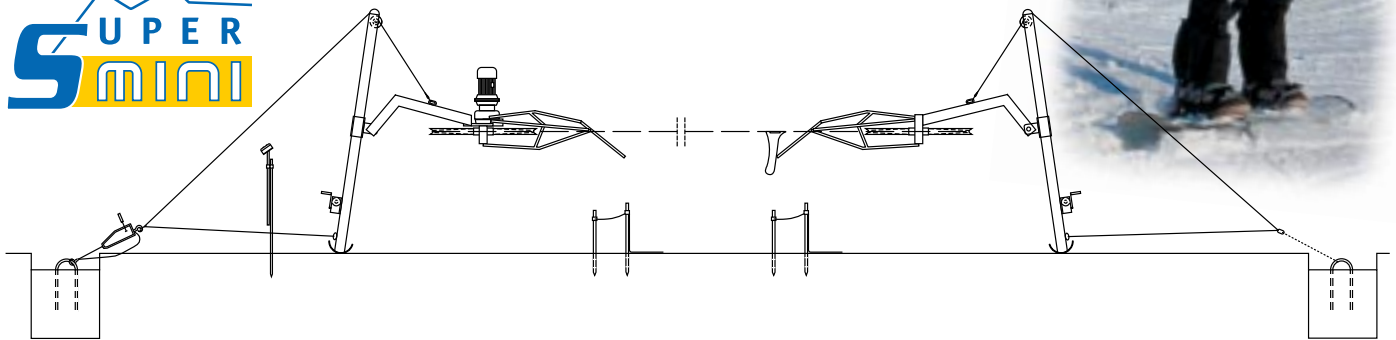

Auch das kostenbewusste Leichtgewicht **Super-Mini** lässt sich mit einer Höhenverstellung an die Schneeverhältnisse anpassen.

Aussi le léger et avantageux **Super-Mini** peut être adapté aux conditions de neige grâce au réglage de l'hauteur.

Anche il leggero e conveniente **Super-Mini** può essere adeguato alle condizioni della neve grazie all'altezza regolabile.

The low-budget, light-weight **Super-Mini** can also be vertically adjusted to copy with various heights and snow conditions.



Borer's  
**PINOCCHIO**

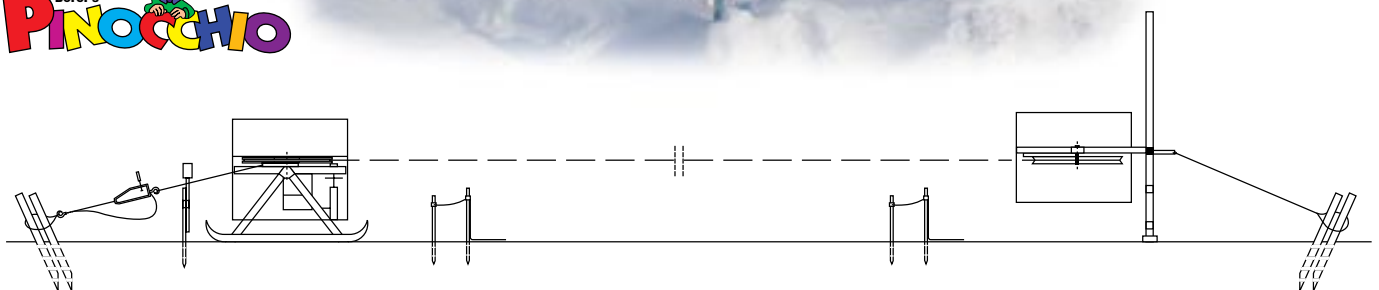

Der Skilift **Pinocchio** ist aus pulverbeschichteten Aluminiumprofilen gefertigt und ist mit einem Kunststoffseil ohne Schleppbügel ausgerüstet.

Le skilift **Pinocchio** est construit en profils en aluminium pulvérisés et est fourni avec un câble de traction en matière synthétique sans archet.

Lo ski-lift **Pinocchio** è costruito in profili d'alluminio polverizzati ed è dotato di un cavo di trazione in materiale sintetico senza archetto.

The **Pinocchio** ski-lift is made of powder-coated aluminium profiles and equipped with a synthetic tow-rope without tow-bar.

**Schleppbügel:** Standard aus Kunststoff **1**, mit Kunststoffteller **2**  
**Haltegriff:** zum Anschrauben **3**  
**Seilverbindung:** Seilverbindungsbügel aus Aluminium **4** oder Seilverbindungs- kupp- lung aus Chromstahl **5**

**Archet:** standard en ma- tière synthétique **1**, avec plat en matière synthétique **2**  
**Poignée:** à visser **3**  
**Collocation avec câble de traction:** archet avec câble de traction en aluminium **4** ou couplage de la collocation avec câble en chrome **5**

**Archetto:** standard in materiale sintetico **1**, con piatto in materiale sintetico **2**  
**Impugnatura:** da avvitare **3**  
**Collocamento con cavo di trazione:** archetto con cavo di trazione in alluminio **4** oppure accoppiamento del colloca- mento con cavo in cromo **5**

**Tow-bar:** standard version made of plastic **1** with plastic disk **2**  
**Supporting strap:** to be fas- tened with screws **3**  
**Joining of ropes connection:** wire-rope union bow made of aluminium **4** or wire-rope coupl- ing made of chromium steel **5**

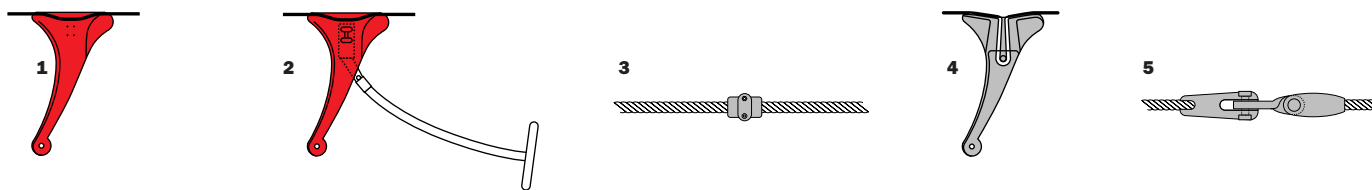

**Passend zum Hang.**  
 Liftmodell und Trassenführung sollten der vorhandenen Geländeform entsprechen.  
**1** ideales Profil  
**2** idealer Hang mit kleinerem Buckel: Buckel abtragen  
**3** zu starker Durchhang: Versetzungsbeispiele

**S'adapte à la pente.**  
 Le modèle du lift et le tracé doivent correspondre à la forme existante du terrain.  
**1** profil idéal  
**2** pente idéale avec petite élévation: emporter l'élévation  
**3** pente trop élevée: exemples pour le déplacement

**Si addice al versante.**  
 Il modello del lift e il tracciato devono corrispondere all'esistente forma del terreno.  
**1** profilo ideale  
**2** versante ideale con piccola altura: asportare l'altura  
**3** versante troppo elevato: esempi per lo spostamento

**Adaptable to the slope.**  
 Lift model and track line should conform to the shape of the respective terrain.  
**1** Ideal profile  
**2** Ideal slope with smaller bump: level bump  
**3** Too much slack: examples of repositioning

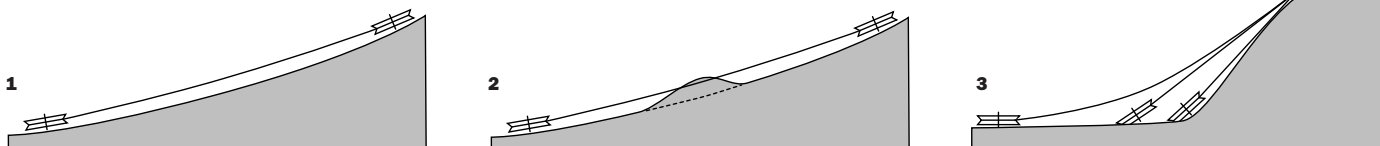

	Super-Star*				Star*				Super-Mini*		Pinocchio	
Elektro-Getriebemotor Moteur-réducteur électrique Motore riduttore elettrico Back-geared motor	7,5 kW 10 PS 16 Amp.	11,0 kW 15 PS 24 Amp.	7,5 kW 10 HP 16 Amp.	11,0 kW 15 HP 24 Amp.	7,5 kW 10 PS 16 Amp.	11,0 kW 15 PS 24 Amp.	7,5 kW 10 HP 16 Amp.	11,0 kW 15 HP 24 Amp.	3,0 kW 4 PS 8 Amp.	3,0 kW 4 HP 8 Amp.	3,0 kW 4 PS 8 Amp.	3,0 kW 4 HP 8 Amp.
Fahrgeschwindigkeit/Vitesse/ Velocità/travelling speed	1,4 m/s		4 1/2 ft/s		1,4 m/s		4 1/2 ft/s		1,4 m/s	4 1/2 ft/s	0,8 + 1,2 m/s	4 ft/s + 2 1/2 ft/s
Liftlänge bis max./Longueur du lift max./Lunghezza del lift fino a/ Length of lift up to max.	300 m		900 ft		300 m		900 ft		250 m	850 ft	150 m	450 ft
Steigung max./Pente max. Pendenza fino a/gradient max.	40 % (22°)				40 % (22°)				40 % (22°)		15 % (10°)	
Drahtseil verzinkt, fettfrei Câble de traction zingué, dégraissé Cavo di trazione zincato, sgrassato Wire-rope, galvanized, oil-free	ø 8 mm (37 KN)		5/16 inch (37 KN)		ø 8 mm (37 KN)		5/16 inch (37 KN)		ø 8 mm (37 KN)		ø 8 mm (37 KN)	
Kunststoffseil, rot/Câble en matière synthétique, rouge/Cavo in materiale sintetico, rosso/plastic rope, red											ø 18 mm (40 KN)	
Totalgewicht/Poids total/ Peso totale/total weight	1070 kg		2350 lbs		690 kg		1500 lbs		470 kg	1050 lbs	240 kg	550 lbs

\*wahlweise lieferbar mit Kunststoffseil ø 18 mm (3/4 inch), ohne Schleppbügel, Liftlänge bis max. 150 m (450 ft) / disponible à choix avec câble en matière synthétique ø 18 mm (3/4 inch), sans archet, longueur du lift max. 150 m (450 ft) / disponibili a scelta con cavo in materiale sintetico ø 18 mm (3/4 inch), senza archetto, lunghezza del lift fino a 150 m (450 ft) / available either with ø 18 mm (3/4 inch), plastic rope, without tow-bar, with lift length up to max. 150 m (450 ft)

6.00-3/1000



Borer Lift AG  
 Industriering 63  
 CH-4227 Büsserach  
 Switzerland

Tel. ++41 (0)61 785 61 11  
 Fax ++41 (0)61 785 61 12  
 info@borer-lift.com  
 www.borer-lift.com

Überreicht durch / Consigné chez  
 Consegnato da / Presented by